

FREESTYLE

SCOOTERING

Nejzajímavější novinky ze světa Scooteringu **MAGAZINE**

1/2023

10.6.2023

JUNKRID

JUNKRID

PGAL

JUNK



1

1/2023



PAVEL FOLTA

Zakladatel Scootering.cz

Trénujte triky i v pohodlí domova

Trampolínové koloběžky Indo

Přihlašte se do závodů s INDO trampolínovou koloběžkou

Trampscoot závody

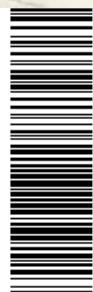

1/2023 ZDARMA

OBSAH

03

**PAVEL FOLTA - 10 LET
SCOOTERING.CZ**

05

**MISTROVSTVÍ NA
INDO KOLOBĚŽCE**

06

**TRAMPOLÍNOVÁ
KOLOBĚŽKA INDO**

07

**SKATEPARK
OTROKOVICE**

08

**LEGENDY SCOOTERINU -
RYAN WILLIAMS**

10

**POPIS FREESTYLE
KOLOBĚŽKY**

11

**KOMPRESNÍ
SYSTÉMY**

14

**PRODEJNA
SCOOTERING.CZ**



PAVEL FOLTA

Zakladatel Scooteringu

Jak to všechno toho 10.6.2013 začalo?

Začalo to trochu dříve, ale oficiální vznik beru od data registrace doménového jména scootering.cz. Nejprve jsme byli komunita, nikoliv obchod. Na webu www.scootering.cz jste nenašli e-shop, byl tam komunitní web, něco jako koloběžkářský Facebook, kde bylo víc jak 1000 registrovaných uživatelů. Pořádali jsme závody, sponzorovali jezdce a hledali způsob jak podpořit komunitu a najít prostředky pro jejich financování, a tak jsem založil první e-shop na webu s adresou shop.scootering.cz, který sloužil pro členy komunity, ale časem nám e-shop narostl a začal sloužit široké veřejnosti. Naším cílem bylo spojovat lidi se zájmem o freestyle koloběžku do jedné velké komunity. Dělali jsme osvětlu, učili se novým věcem a měli i literární soutěž s názvem „Letní Publicista“, kterou v roce 2013 vyhráli tři koloběžkáři, kteří přispěli na náš komunitní web nejlepšími články. Jak čas běžel, komunitní web přestal být aktuální a přesunuli jsme se tak na Instagram a e-shop se přestěhoval na hlavní doménu www.scootering.cz,

Scootering.cz
byl založen jako komunita
dne 10.6.2013

Jak vznikl název Scootering?

Hledal jsem vhodný název pro komunitu... Tou dobou jsem chodil na kurzy angličtiny, kde jsme probírali koncovku děje „ing“, kterou jsem chtěl do názvu použít, tak aby ten název komunity byl aktivní, byl v něm děj. Tedy scooter a ing z čehož vznikl Scootering. Googlil jsem to a nic jsem na internetu pod tímto slovem o freestyle koloběžkách nenašel, nepoužívalo se. Tak výborně, máme název! Někteří se smáli, co to je? Koloběžkaření...? Ale v té době nikdo netušil, že se tento název ujme po celém světě a bude se používat pro označení tohoto sportu. Po pár letech fungování to slovo tak zobecnilo, že jsme měli problém s registrací ochranné známky „SCOOTERING“, ale nakonec se nám to podařilo.

Jak jste se dostal ke koloběžce?

Asi v roce 2012 jsem hledal sport, který by mě bavil a bylo v něm kousek adrenalinu. Jízda na kolečkových bruslích, skateboardu nebo na kole mi přišla už docela nudná, ale objevil jsem freestyle koloběžku, do které jsem se znovu zamiloval. Proč znovu? Koloběžka, to je moje láska od dětství. Už jako dítě jsem toužil po koloběžce, ale rodiče mi ji nekoupili, byla moc drahá a nedostupná, nedala se koupit i kdybych na ni měl peníze, prostě v obchodech koloběžky nebyly dříve k sehnání, tak jsem si ji poskládal doslova ze šrotu.

V lese na černé skládce jsem našel zlomený rám malé silniční koloběžky, ten jsme s tátou narovnali, vyztužili plechem, se-svářeli a doplnili o kola se starého kočáru, která se konstrukčně podobají těm dnešním. Ta koloběžka vznikla asi v 80 letech minulého století a dodnes ji mám. Možná je to jedna z prvních freestyle koloběžek na světě, co říkáte? Asi proto jsem součástí největšího obchodu s freestyle koloběžkami v České republice. Dělán to s láskou ke koloběžce.



Říkáte, že máte největší obchod s freestyle koloběžkami v České republice, jak to myslíte?

Ano, už před více jak rokem jsme dosáhli v Česku prvenství jednak co do velikosti specializované prodejny s freestyle koloběžkami, tak také máme největší výběr freestyle koloběžek a jejich dílů skladem. Stovky modelů koloběžek a tisíce dílů k okamžitému odběru na prodejně nebo přes internet na e-shopu www.scootering.cz.

Od kdy máte prodejnu?

Jako spousta začínajících podnikatelů, tak i já jsem začínal z domova utvářet komunitu a vyřizovat první objednávky. První prodejna byla v předsíni u mě doma na Štěpánově hned vedle Zooparku. Časem bylo zboží tolik, že se mi už do domu nevešlo, a tak jsem musel založit prodejnu mimo něj. První nová prodejna a servis, která byla mimo domov, byla na ulici Palackého ve Valašském Meziříčí. I ta nám však brzy přestala stačit a hledali jsme nové větší prostory. Našli jsme novou prodejnu na ulici Sokolská. Prodejna byla velká, ale sklady malé, a tak jsme se po dvou letech přesunuli naproti přes cestu do ještě více stylovější prodejny na ulici Havlíčkova. Následně jsme prodejnu rozšířili o další megasklad v prostorách bývalého Bowlingu, kde jsme byli spokojeni, ale majitel budovy se ji rozhodl prodat a tak jsme museli opustit i tyto prostory. Na konci roku 2021 se nám podařilo získat do vlastnictví současné prostory o rozloze přes 1000 m². Původně jsme si sice chtěli postavit vlastní halu s prodejnou a Scootparkem, ale prodej budovy, kde jsme měli megasklad nám plány změnil. Teď jsme ve svém a už budeme nemovitost jen vylepšovat.

Co byste řekl na závěr?

Naše motto: "Scootering je životní styl. A to bez drog a alkoholu." Potkávám spoustu mladých jezdců, kteří mají za vzor jezdce, kteří propagují drogy nebo alkohol, což si myslím, že je velmi špatný trend. Všimněte si, že naši sponzorovaní jezdci nepropagují drogy ani alkohol. Nepodporujeme trendy užívat nebo propagovat i legální drogy, jedeme čistě sport bez drog a závislosti, teda kromě jedné závislosti... na freestyle koloběžce. Dávejte si pozor, koho máte za vzor a u koho nakupujete, možná podporujete legální drogy a ani o tom nevíte.



Zapojit se může
opravdu každý!

TRAMPSCOOT

MISTROVSTVÍ S TRIKY

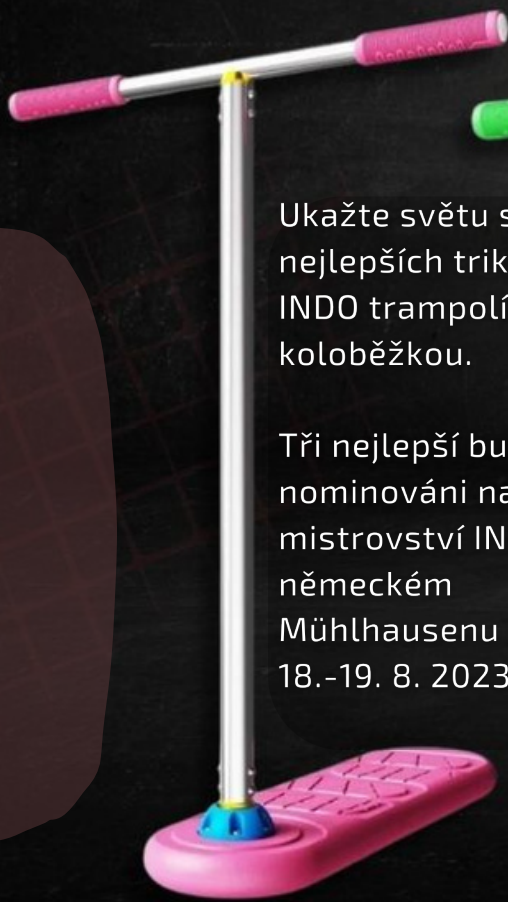

Ukažte světu svých 5
nejlepších triků se svou
INDO trampolínovou
koloběžkou.

Tři nejlepší budou
nominováni na
mistrovství INDO v
německém
Mühlhausenu během
18.-19. 8. 2023.

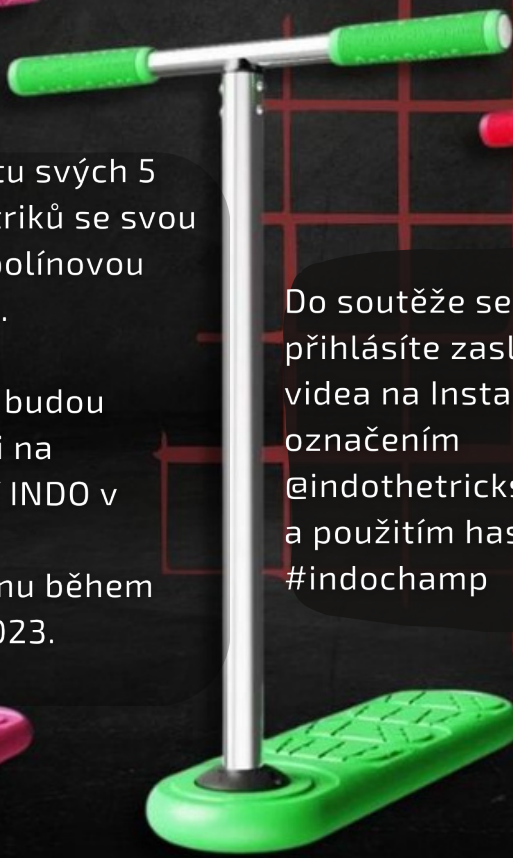

Do soutěže se
přihlásíte zasláním
videa na Instagram s
označením
@indothetrickscooter
a použitím hashtagu
#indochamp

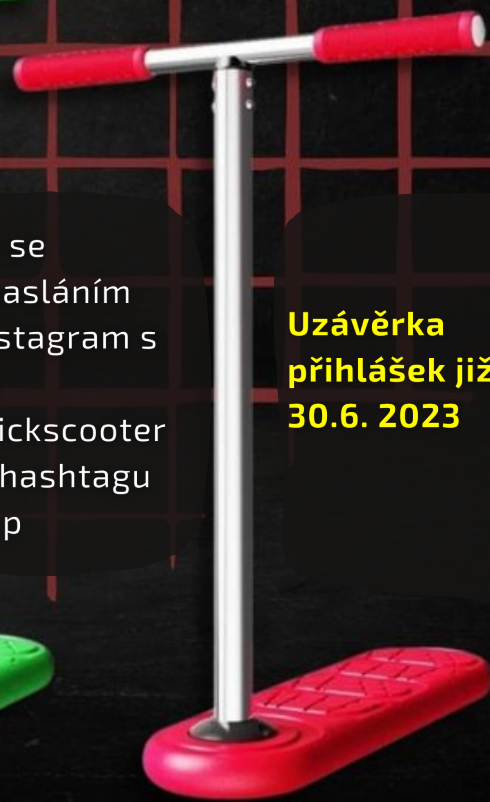

**Uzávěrka
přihlášek již
30.6. 2023**

MISTROVSTVÍ INDO KOLOBĚŽEK JE TADY!

Vítěz získává status jezdce INDO Teamu s měsíčním platem.



INDO

31.05 – 30.06

TRICK SCOOTING CHAMPIONSHIP

QUALIFIERS

FLIGHT & HOTEL TO GERMANY TEAM RIDER STATUS MONTHLY SALARY

3 WINNERS WILL BE CHOSEN BY THE INDO TEAM RIDERS AND ANNOUNCED 6.7.2023. PRIZE IS TO COMPETE AT THE INDO TRICK SCOOTING CHAMPIONSHIPS IN MÜHLHAUSEN DURING THE EUROPEAN SCOOT CHAMPIONSHIPS WEEKEND 18-19.8. INDELS AND FLIGHTS PAID. WINNER OF THE MAIN COMPETITION WILL RECEIVE AN INDO TEAM RIDER STATUS WITH A MONTHLY SALARY.



TRAMPSCOOT



Co je trampolínová (triková) koloběžka INDO?

Trampolínová koloběžka INDO je jedinečná a všestranná koloběžka navržená speciálně pro použití na trampolínách, dá se však používat i na jiném povrchu, například doma na koberci.

Vzhledem ke své nízké hmotnosti je ideální k nácvičení triků pro freestyle koloběžky. Její deska je vyrobena z pěny, tím pádem úder deskou do nohy tolik nebolí.

Trik, který se naučíte na trampolínové koloběžce, pak snadno zvládnete na freestyle koloběžce.

Pro koho je vhodná

INDO má trampscooty s různě vysokými řídítky.

Nejmenší je model INDO Bug s výškou řídítek pouhých 40cm. Doporučujeme ho pro jezdce s výškou do 120 cm.

Model INDO 570 má řídítka vysoká 57cm a doporučujeme jej jezdci o výšce 110-140 cm.

O 10 cm vyšší řídítka má model INDO 670, doporučujeme jej pro jezdce vysoké 120-150 cm.

Nejvyšší řídítka má model INDO Pro. Jsou vysoká 75 cm. Koloběžku proto doporučujeme jezdci o vysokém 140-180 cm.

Všechny modely mají více než dostačující nosnost 100 kg.



ZDROJ:

WWW.SCOOTERING.CZ

WWW.INDOTRICKSCOOTER.COM

Adresa: Otrokovice - Trávníky



Plocha: 1092 m²

Datum realizace: 2021

Tip na skatepark

Skatepark Otrokovice

Hledáte ideální skatepark na ježdění pro koloběžky, skateboardy nebo dokonce bmx kola? Pak pro vás máme výborný tip! Nejčastěji zde potkáte koloběžkáře, vzhledem k tomu, že se těší největšímu zájmu, ale věříme, že si zde každý návštěvník skateparku přijde na své.

Na tomto místě si uijete spoustu zábavy a skvělého poježdění. Jediné, čeho se zde můžete obávat, je nepříznivé počasí, které vás může pěkně potrápit. Skatepark bohužel není zastřešen. To ale nemění nic na tom, že patří mezi nejoblíbenější skateparky v ČR.

Skatepark Otrokovice byl otevřen 8.8.2021. Součástí slavnostního otevření byly i velké závody.

7 z 10

Naše hodnocení

Vynikající skatepark. Skvělé provedení, místo, rampy, překážky a okolí. Bohužel je nezastřešený.

Menší nedostatek vidíme pouze po stránce parkování a menšího bowlu.

LEGENDY SCOOTERINU



RYAN WILLIAMS

Narozen 22.6.1994

Ryan Williams vyrůstal na Sunshine Coast v australském Queenslandu jako syn bývalé špičkové závodnice BMX.

V sedmi letech viděl dokumentární film Ultimate X z roku 2001, po kterém začal jezdit na kolečkových bruslích a v roce 2006 se ve dvanácti letech začal věnovat koloběžkám v místním skateparku v Caloundře.

V letech 2010-2018 spolupracoval se značkou MGP, v roce 2012 se ve svých 17ti letech připojil k týmu Nitro Circus. S Nitro Circus vystupuje i nadále, v roce 2016 podepsal tříletou smlouvu na jeden milion dolarů.

Ve své kariéře dosáhl celkem 9 zlatých medailí v závodech na koloběžkách a BMX na Nitro World Games a X Games a po jedné stříbrné medaili.

R. Williams se proslavil inovativními a odvážnými novinkami, na koloběžce jako první na světě předvedl tyto triky:

- 2012 - Scooter Loop
- 2014 - Free Willy
- 2015 - 360° Nothing Front Scooter Flip
- 2015 - 720° Tailwhip to Barspin
- 2015 - Triple FSF Frontflip
- 2016 - 1440°
- 2022 - Cork 1800

Oficiální merch Ryana Williamse

Freestyle koloběžky Nitro Circus RW Signature

ZDROJ:
NITROCIRCUS.COM
WIKIPEDIA.ORG

RYAN WILLIAMS

AUSTRALSKÁ HVĚZDA NA KOLOBĚŽCE

KOLOBĚŽCE SE VĚNUJE UŽ OD SVÝCH 12
LET A ZA TU DOBU UŽ VYHRÁL MNOHO
SOUTĚŽÍ

ODJEL SPOUSTU TRIKŮ JAKO PRVNÍ
JEZDEC NA SVĚTĚ A TO HO ŘADÍ MEZI
NEJLEPŠÍ JEZDCE

PŮSOBÍ JAKO YOUTUBER, NA SVÉM
YOUTUBE KANÁLE MÁ PŘES 2 MIL.
ODBĚRATELŮ

V ROCE 2019 POSTAVIL V AUSTRÁLII
R-WILLY LAND SE SVOU VLASTNÍ MEGA RAMPOU
V ROCE 2022 SE NA TÉHLE RAMPĚ KONALA
KVALIFIKACE NA WORLD NITRO CIRCUS 2022

V SALT LAKE CITY VYHRÁL
ZLATOU MEDAILII NA NITRO
WORLD GAMES ZA NEJLEPŠÍ TRICK
NA MEGA RAMPĚ

ROZJEZD NA SKOK JE
98 METRŮ DLOUHÝ Z VÝŠKY 18 METRŮ, JEZDCI ZDE
DOKÁŽÍ NABRAT RYCHLOST AŽ 88 KM/H

RYAN WILLIAMS

FREESTYLE KOLOBEZKA

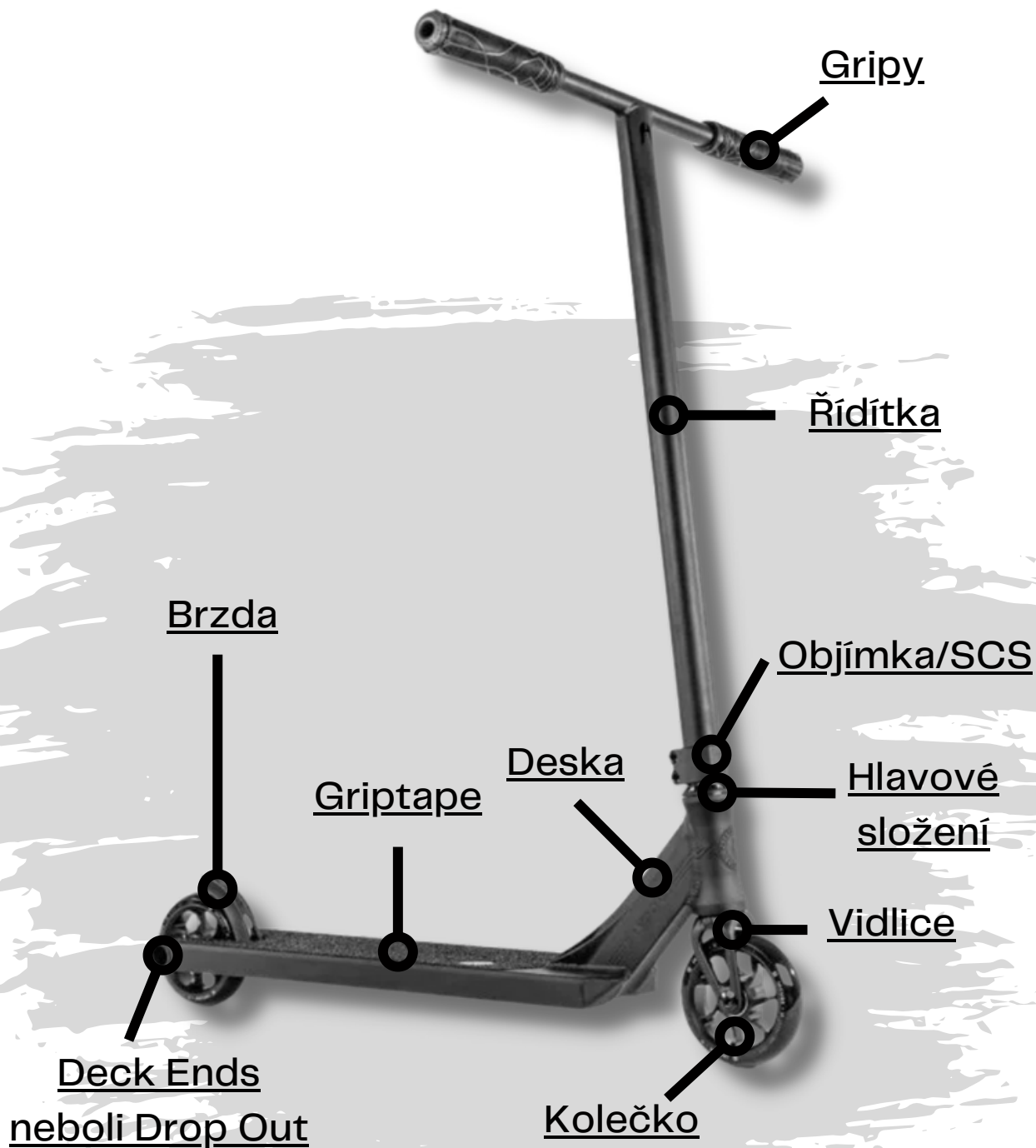

DRUHY KOMPRESNÍCH SYSTÉMŮ

01

KOMPRESNÍ SYSTÉM IHC

IHC je v současnosti nejpopulárnější kompresní systém s použitím pro řídítka o vnitřním průměru 28 mm. Tento systém má nejširší nabídku použitelných řídítek, včetně hliníkových. Nevýhoda kompresního systému je konstrukční oslabení vidlice, tak aby se dosáhlo průměru kompresního systému pro standardní řídítka o vnitřním průměru 28 mm, což by mohlo u agresivnějších jezdců znamenat kratší životnost vidlice. Tento kompresní systém vychází z kompresního systému HIC, jde o zmenšeninu tohoto systému, někdy se používá označení IHIC.

02

KOMPRESNÍ SYSTÉM HIC

HIC můžeme považovat za profesionální kompresní systém z důvodu vysoké pevnosti. Celé tělo vidlice má totiž průměr 28 mm zaručující vysokou odolnost proti zlomení. Kompresní systém má pak průměr 35 mm a je nutno použít řídítka s větším vnitřním průměrem 35 mm. Větší průměr znamená větší hmotnost, pokud nepoužijete lehké titanové řídítka. Hliníkové řídítka se v tomto případě nedají použít pro velkou tloušťku stěny.

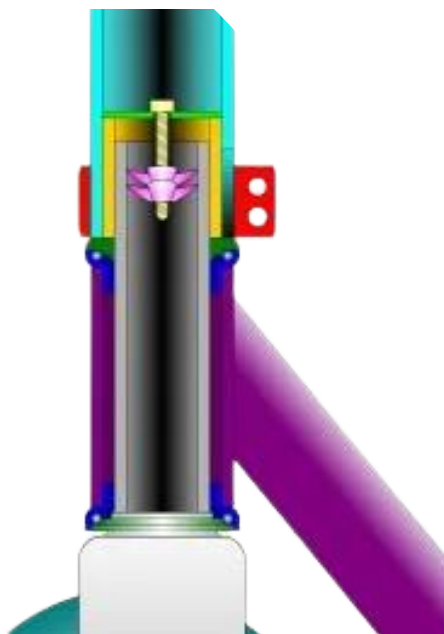

03

ZÁVITOVÁ KOMPRESSE

Závitový kompresní systém je snad nejstarší systém s těžkou ocelovou vidlicí, který se ještě používá u koloběžek s nízkou pořizovací cenou. Kompresní systém se seřizuje pomocí dvou matic, které jsou součástí ložisek hlavového složení. Pro seřízení potřebujete dva speciální klíče. Seřídít optimální kompresi bývá velmi obtížné až téměř nemožné a to díky použití věnečkových ložisek uložených v měkkých ocelových miskách. Při zničení ložisek doporučujeme vyměnit celou koloběžku za novou.

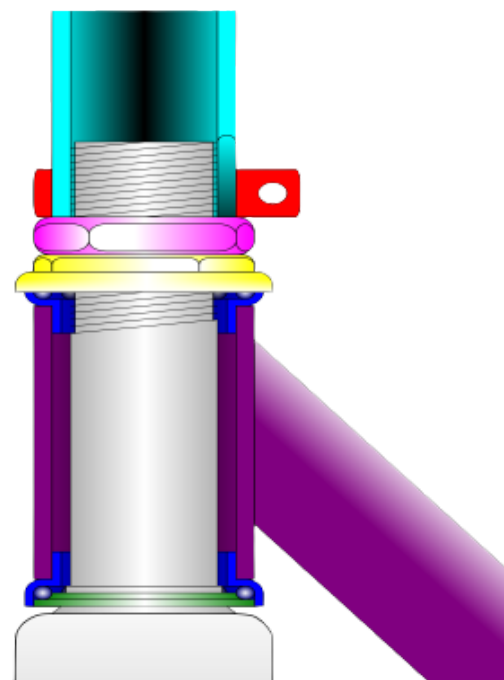

04

KOMPRESNÍ SYSTÉM SCS

SCS - Standard Compression System je vlastně zdvojená objímka - spojka, spojující vidlici a řídítka. Nevýhodou tohoto systému je vyšší hmotnost a krátké uchycení řídítek (asi 4 cm), což může při povolení objímky vést k nechtěnému vysunutí řídítek z komprese během jízdy či provádění triku. Výhodou je snadný přístup k seřízení komprese, použitelnost všech dostupných řídítek a vidlice o průměru 28 mm.

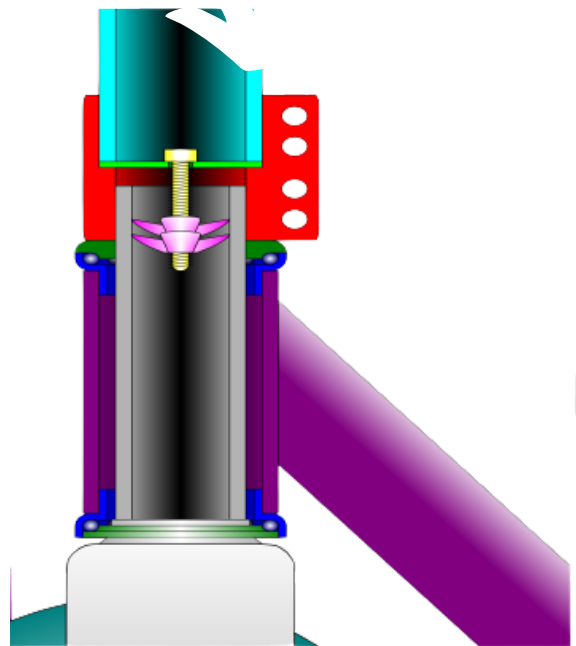

KOMPRESNÍ SYSTÉM ICS

ICS - Tento systém se používal dříve s krátkým nebo dlouhým kompresním šroubem. Používala ho převážně značka Ethic. Jde o jednoduchý princip použití šroubu a ježka do řídítek. Výhodou je nízká hmotnost, jde jen o šroub a ježka s maticí. Nevýhodou je náročnější seřízení komprese, tedy nutnost demontáže předního kolečka, povolení objímky a použití speciálního dlouhého klíče pro seřízení. Ethic v modelech pro rok 2023 přešla z ICS na kompresní systém IHC.

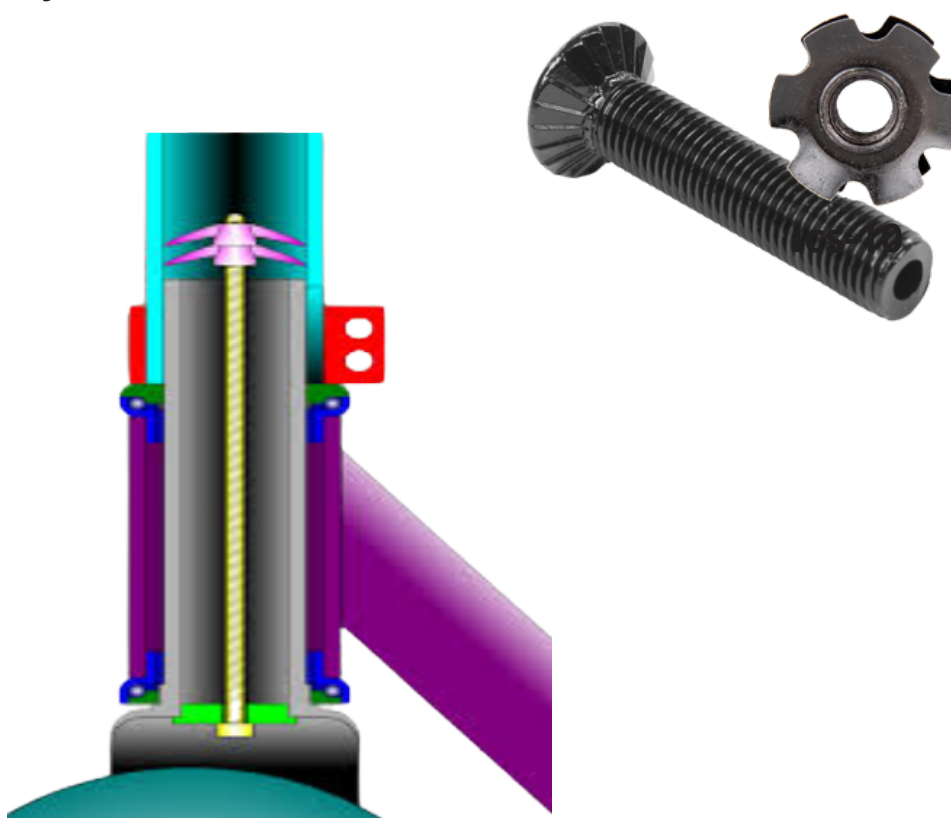

NEJVĚTŠÍ PRODEJNA FREESTYLE KOLOBĚŽEK V ČESKU



www.scootering.cz



www.scootering.cz



www.scootering.cz

VIDEO PRODEJNY NAJDETE NA YOUTUBE SCOOTERING.CZ